

LA VERRERIE DE L'ERMITAGE 85 À NAQLUN – RAPPORT PRÉLIMINAIRE

Maria Mossakowska-Gaubert

59 objets en verre trouvés dans l'ermitage 85 lors des missions des saisons 2005-2006 ont été enregistrés. À l'exception d'un fragment, tous les objets proviennent soit de la surface soit d'un remblai formé lors d'une exploitation clandestine du site dans les années soixante et soixante-dix du XX^e siècle. Seul un fragment d'un rebord d'une lampe conique (*Fig. 5:3*) provient d'un

contexte stratigraphié intact: il a été trouvé dans une couche entre deux niveaux du sol dans l'apside de l'église.

Dans ce matériel on peut distinguer des fragments d'assiettes plates, d'assiettes profondes ou de bols, de lampes coniques et d'un flacon soufflé dans un moule. L'identification d'un fragment d'un récipient reste incertaine.

ASSIETTES ET BOLS

Les assiettes et/ou bols constituent le groupe le plus nombreux (environ 76% du matériel). Les rebords des assiettes et de bols se divisent en deux types : le premier est arrondi et «tombant», et le deuxième est replié à l'extérieur.

Les rebords de premier type appartiennent aux assiettes assez plates [*Fig. 1:1*], de diamètres de 28 cm au 34 cm, et dans un cas même de 37 cm. Ces récipients étaient de couleur miel, vert clair ou sans couleur. Des objets analogues ont été trouvés entre autres aux Kellia (Egloff 1977 : 175, pl. 91 no 12, type 369, fin du IV^e s. – première moitié du V^e s.), à Carthage (Fünfschilling 1999 : no 136, début du V^e s.; Sternini 1999 : 88, no 1, deuxième moitié du V^e s.) et à Rome (Sternini 2001 : 36, no 25, fin du IV^e s. – première moitié du V^e s.) et ils sont datés de la fin du IV^e au V^e siècle.

Les rebords repliés appartenait soit à des assiettes plates [*Fig. 1: 2, 3, 4*], soit à des assiettes profondes ou éventuellement

à des grands bols [*Fig. 1: 5, 6*]. Les assiettes plates avaient un diamètre de 23,6 cm au 36 cm, par contre les récipients profonds, assiettes ou bols, avaient de 22,2 cm jusqu'à 31 cm de diamètre. Les récipients à rebord replié étaient de couleurs verdâtre, olivâtre, vert clair, violette, jaunâtre, miel, vert bleu et, enfin, sans couleur.

Les récipients à rebord replié provenant de l'ermitage 85 trouvent leurs analogies dans le matériel daté du IV^e jusqu'au début du VI^e siècle, provenant aussi bien d'Égypte (p. ex.: Henne 1924 : 39, pl. XXIV, couche «copto-arabe»; Harden 1936 : classe I, nos 1, 15, 17, 24, classe II nos 83, 89, 90, 101, 107, 108, date? ; Mossakowska-Gaubert 2004 : type III 1-3, milieu du V^e s. – début du VI^e s.) que de sites au Proche Orient (p. ex.: Crowfoot *et alii* 1957 : 417, fig. 98, no 5, IV^e s.? ; Weinberg 1988 : nos 13-18, IV^e s., voir aussi le commentaire p. 43; notamment pour le no 2 de l'ermitage 85, cf. Katsnelson, Jackson-Tal 2004 : no 3, IV^e s.).

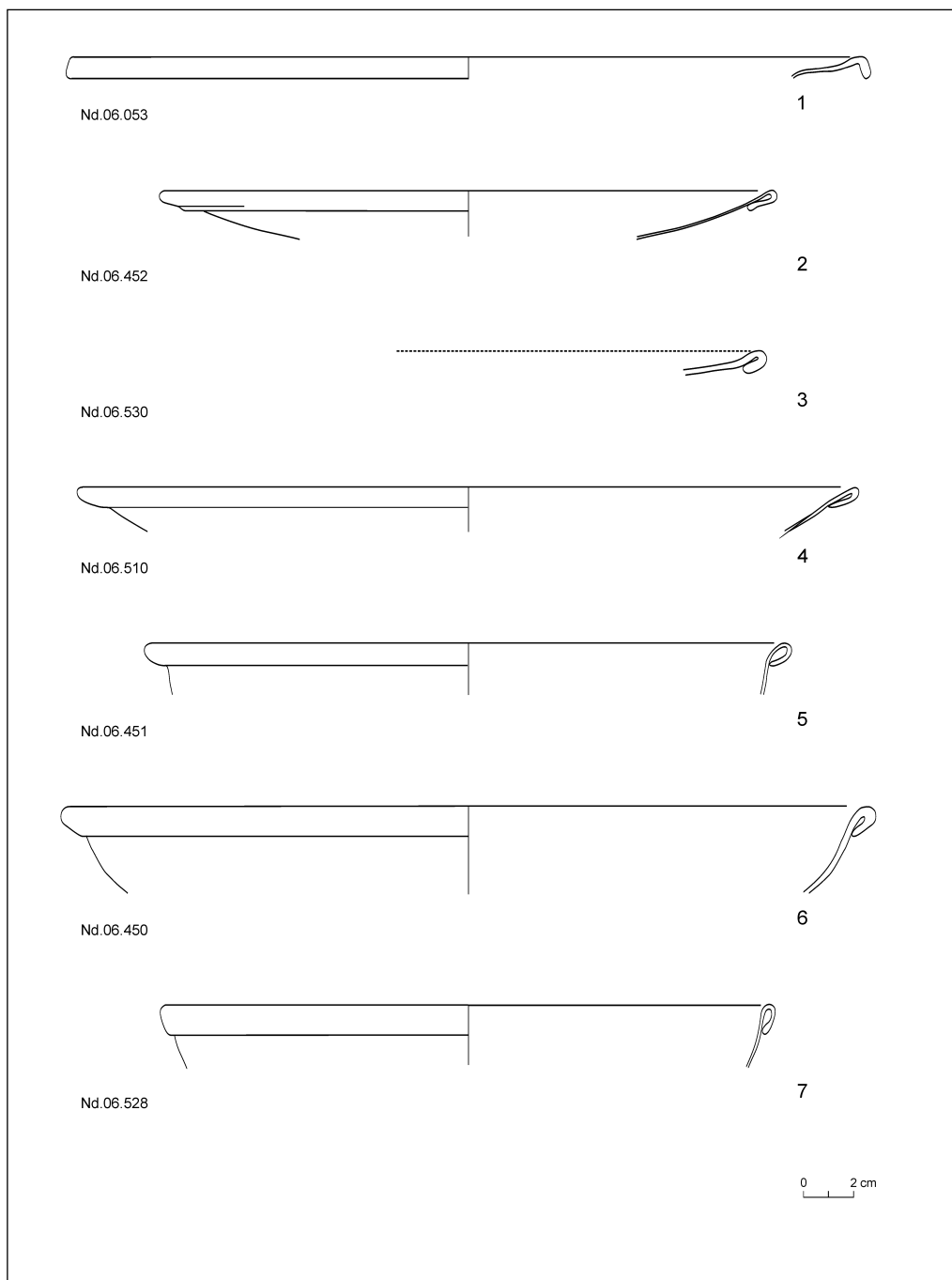

Fig. 1. Assiettes
(Dessin M. Mossakowska-Gaubert)

Dans l'ermitage 85 on a trouvé également quelques fragments de pieds d'assiettes ou de bols. Certains sont lisses [Fig. 2:1], cependant la plupart de ces pieds portent une décoration de traces d'outils incisée assez légèrement [Fig. 2:2,3,4,5]. Le diamètre de ces pieds varie de 4,5 cm jusqu'au 10 cm. Ils sont de couleur violette, jaunâtre, miel, vert bleu ou sans couleur.

Le décor de traces d'outils effectué sur les pieds d'assiettes, de bols et de verres à boire a été répandu en Égypte aux V^e et VI^e siècle (p. ex.: Henne 1924 : 39, pl. XXIV, couche "copto-arabe"; Harden 1936 : classe I, nos 1, 15, 17, 24, classe II nos 83, 89, 90, 101, 107, 108, date? ; Mossakowska-Gaubert 2004 : type III 1-3, milieu du V^e s. – début du VI^e s.). Plus tard, aux VII^e et VIII^e siècle,

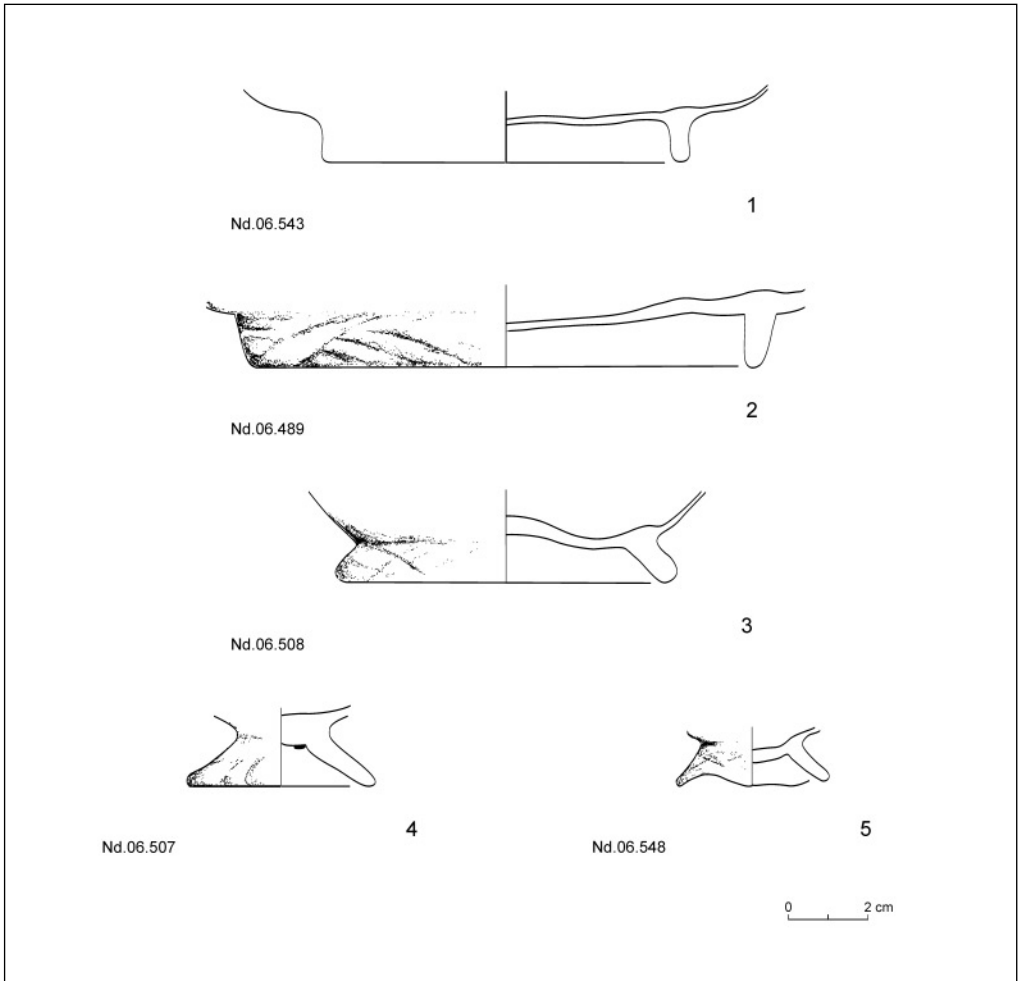

Fig. 2. Pieds d'assiettes ou de bols
(Dessin M. Mossakowska-Gaubert)

il devient beaucoup moins fréquent et on peut le voir surtout sur les verres à boire (cf. Foy 2001 : 469-470).

De l'ermitage 85 provient également un fragment du fond d'une assiette plate avec un décor gravé [Fig. 3:3]. Cette assiette était sans couleur, malheureusement nous ignorons sa forme et ses dimensions exactes, son diamètre dépassait sûrement 23 cm. Le décor a été exécuté sur la face interne du récipient. Le dessin est très fragmentaire, on peut seulement supposer que la composition principale s'est trouvée dans la partie centrale du fond, et elle a été limitée par trois cercles formés par des lignes gravées.

Les habitants de l'ermitage 85 utilisaient probablement aussi un autre type de vaisselle de table : un bol sans pied, à panse arrondie ou aplatie. On a trouvé un rebord

coupé, évasé légèrement à l'extrémité, de diamètre 11,8 cm [Fig. 3:1] qui peut correspondre à un de ces types de bol. Les bols sans pieds à rebord coupé ont été répandus en Égypte et au Proche Orient (p. ex. : Meyer 1987: fig. 7 hh, date du contexte: fin du V^e-VI^e s.; Jennings 1997-1998 : fig. 8 nos 9, 10, 11, IV^e-V^e s. ; Mossakowska-Gaubert 2004: 1449, type II, 5, milieu du V^e s. – début du VI^e s.), mais aussi dans la partie occidentale de la Méditerranée (Foy 1995 : no 98, La Lombarde, début du V^e s.), de la fin du IV^e siècle jusqu'au début du VI^e siècle.

Un rebord évasé à l'intérieur, d'un diamètre d'environ 6,8 cm [Fig. 3:2] a pu appartenir soit à un bol peu large mais profond, soit à un gobelet à pied. L'identification de ce fragment reste incertaine.

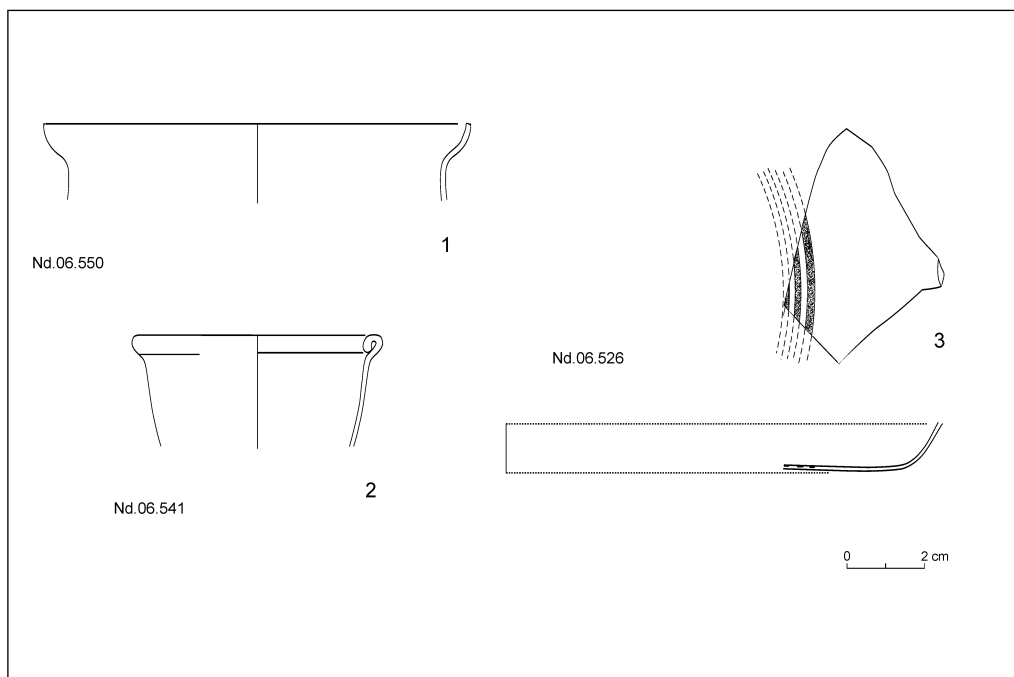

Fig. 3. Fond d'une assiette plate avec une décor gravé (1) et deux bols (2,3)
(Dessin M. Mossakowska-Gaubert)

FLACONS

De l'ermitage 85 proviennent deux fragments d'un flacon cylindrique à col relativement large. La panse possède un décor "rubané", soufflé dans un moule [Fig. 4]. Ses dimensions exactes sont difficiles à préciser, néanmoins on peut supposer que ce récipient avait de 12 à 15 cm de hauteur et 4 à 5 cm de diamètre maximal à la panse.

Des flacons à décor "rubané", à col de forme variée mais dont la panse est de la même forme que celle du flacon de Naqlun, proviennent entre autres de Karanis (Harden 1936 : nos 700 et 701, date?) et de Jerash (Jordanie) (cf. Baur 1938 : 543-544, fig. 30, no 721, vers 500 apr. J.-C.).

LAMPES CONIQUES

Les fragments qui peuvent être identifiés, avec une grande probabilité, comme appartenant aux lampes coniques constituent environ 17% du matériel en verre trouvé dans l'ermitage 85. Ces lampes avaient des rebords coupés et évasés à l'extérieur d'une manière plus ou moins prononcée. Les parois étaient soit sans décor, soit, souvent, portaient un décor des lignes horizontales meulées autour de leurs panses [Fig. 5 : 1]. Une de ces lampes avait aussi un décor de pastilles de verre bleu appliquées [Fig. 5 : 2]. Nous disposons seulement d'une lampe, incomplète, dont la partie inférieure reste préservée [Fig. 5 : 3]. Elle était relativement

massive, à terminaison arrondie. Les lampes trouvées dans l'ermitage 85 étaient de couleur miel, vert ou sans couleur.

Les lampes coniques à rebord coupé et à terminaison arrondie ou aplatie, ont été répandues en Égypte et au Proche Orient à la période comprise entre le milieu du IV^e siècle et le début du VI^e siècle (p. ex. Harden 1936 : nos 436-460, date? ; Egloff 1977 : 173-174, pl. 34 nos 1 et 2, type 359, fin du IV^e s. – première moitié du V^e s.; Gorin-Rosen 1999: 211-212, no 28, période byzantine ; Mossakowska-Gaubert 2000 : 345-347, types 1 et 2, milieu du V^e s. – début du VI^e s.).

CONCLUSION

L'ensemble des objets en verre trouvés dans l'ermitage 85 peut être daté d'une manière approximative à la deuxième moitié du V^e siècle. Ces objets appartiennent à la vaisselle utilitaire et servaient comme vaisselle de table, pour conserver des liquides et pour assurer l'éclairage. Ils sont sans décor ou à décor très simple (meulé, incisé, appliqué ou soufflé dans un moule). Seule une assiette à décor gravé pouvait avoir un décor plus complexe, malheureusement son état de préservation ne permet pas de reconstruire les motifs qui ornaient vraisemblablement le fond du récipient.

Il est frappant de noter que des assiettes et des bols constituent trois quarts des objets en verre trouvé dans l'ermitage, cependant nous n'avons pas de traces sûres d'utilisation de verres à boire ou de gobelets en verre. En ce qui concerne la vaisselle de table, on peut rappeler ici que dans l'ermitage 44 à Naqlun, occupé du milieu du V^e jusqu'au début du VI^e siècle, on a trouvé également, à côté des assiettes et des bols en verre, une quantité assez importante de verres à boire (Mossakowska-Gaubert 2004). Cette disproportion peut suggérer que les utilisateurs de ces

deux ermitages avaient des besoins différents et il se peut que les assiettes et les bols de l'ermitage 85 étaient employés de différentes manières, voire à différentes occasions, de celles de l'ermitage 44.

Malheureusement, notre connaissance des *realia* de la vie quotidienne de ces anachorètes ne permet pas de transformer ces constatations en une hypothèse plus avancée.

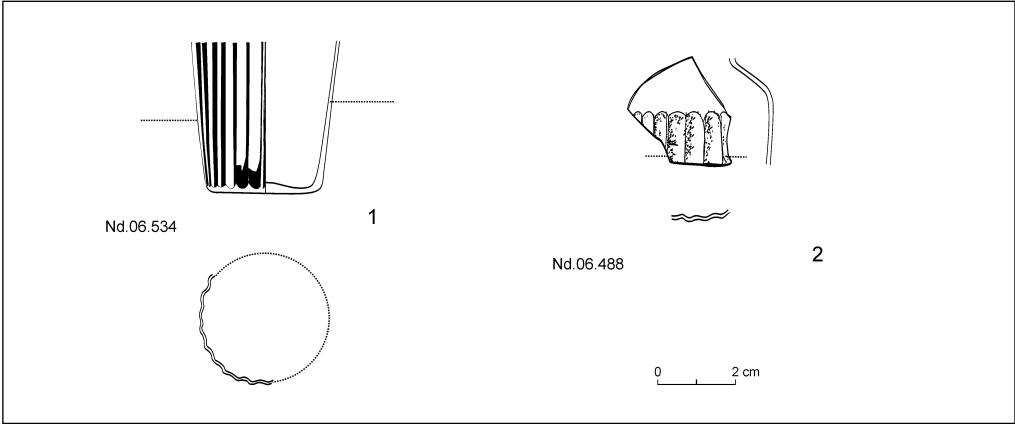

Fig. 4. Flacons (Dessin M. Mossakowska-Gaubert)

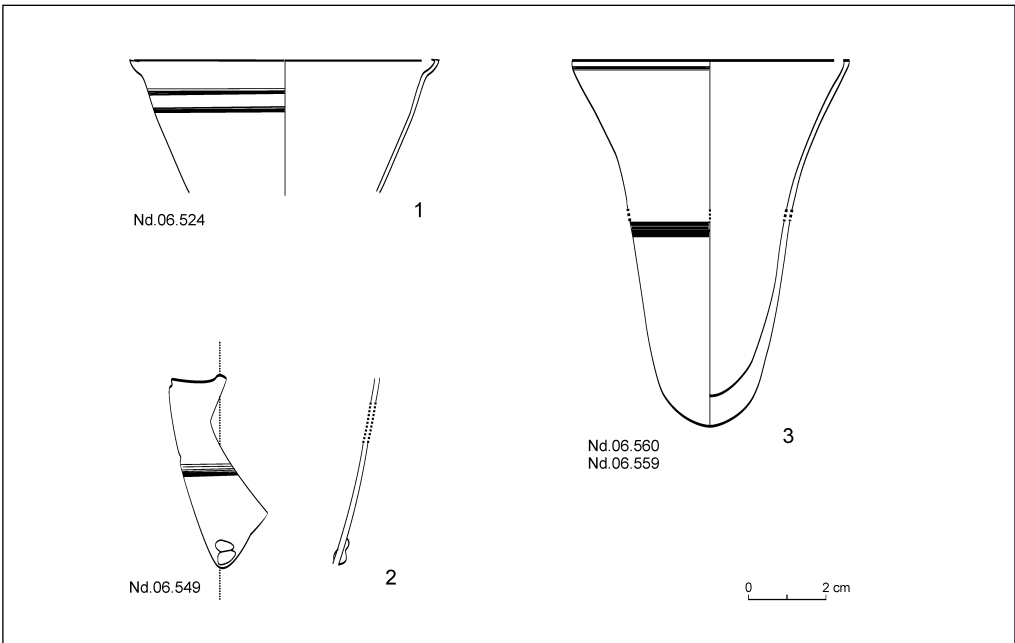

Fig. 5. Lamps (Dessin M. Mossakowska-Gaubert)

REFERENCES

- Baur, P.V.C.
1938 Glassware [dans :] C.H. Kraeling, *Gerasa, City of the Decapolis*, New Haven (ASOR), 505-546
- Crowfoot, J.W., Crowfoot, G.M., et Kenyon, K.M.
1957 *The Objects from Samaria, Samaria - Sebaste III*, London
- Egloff, M.
1977 *Kellia. La poterie copte [=Recherches suisses d'archéologie copte III]*, Genève
- Foy, D.
1995 Le verre de la fin du IV^e au VIII^e siècle en France méditerranéenne [dans :] D. Foy (éd.), *Le verre de l'Antiquité tardive et du Haut Moyen Âge. Typologie – Chronologie – Diffusion*, (AFAV, 1993) Guiry-en-Vexin, 187-242
2001 Secteur Nord de Tebtynis (Fayyoun). Le verre byzantin et islamique, *AnIsl* 35, 465-489
- Fünfschilling, S.
1999 Gläser aus den Grabungen des Deutschen Archäologischen Instituts in Karthago die Grabungen 'Quartier Magon' und Rue Ibin Chabâat sowie kleinere Sondagen [dans :] F. Rakob (éd.), *Die Deutschen Ausgrabungen in Karthago, Karthago III*, Mainz am Rhein, 435-529
- Gorin-Rosen, Y.
1999 Glass Vessels from Ras Abu Ma'aruf (Pisgat Ze'ev East A), *'Atiqot* 38, 205-214
- Harden, D.B.
1936 *Roman Glass from Karanis*, Ann Arbor
- Henne, H.
1924 *Rapport sur les fouilles de Tell Edfou, 1921-1922 (= FIFAO I/2)*, Le Caire
- Jennings, S.
1997-1998 The Roman and Early Byzantine glass from the Souks Excavations: an interim statement, *Berytus* 43, 111-146
- Katsnelson, N., Jackson-Tal, R.E.,
2004 The Glass Vessels from Ashqelon, Semadar Hotel, *'Atiqot* 48, 99-110
- Meyer, C.
1987 Glass from the North Theater, Byzantine Church, and soundings at Jerash, Jordan, 1982-1983 [=BASOR, Suppl. 25], 175-219
- Mossakowska-Gaubert, M.
2000 Question d'éclairage : l'ermitage n° 44 à Naqlun (Fayyoun), *AnIsl* 34, 335-357
2004 La verrerie utilisée par des anachorètes : l'ermitage n° 44 à Naqlun (Fayyoun) [dans :] M. Immerzeel, J. van der Vliet (éd.), *Coptic Studies on the Threshold of a New Millennium. Proceedings of the Seventh International Congress of Coptic Studies. Leyden, 27 August – 2 September 2000 (= OLA 133)*, Leuven–Paris–Dudley
- Sternini, M.
1999 I vetri provenienti dagli scavi della missione italiane a Cartagine (1973-1977), *JGS* 41, 81-103
2001 Reperti in vetro da un deposito tardoantico sul colle Palatino, *JGS* 43, 21-75
- Weinberg, G.D.
1988 *Excavations at Jalome. Site of a Glass Factory in Late Roman Palestine*, Columbia